



За градски доставки, селско стопанство и строителни машини.

VARTA ProMotive SLI е създаден, за да осигури уверената стартова мощност, на която да разчитате. Проектиран като оригинална резервна част, той гарантира, че автомобилът е винаги готов за работа, ден след ден. Акумулаторите VARTA отговарят на всички стандарти на производителите на тежки превозни средства - ОЕ. Проектирани в Германия, акумулаторите VARTA осигуряват прецизна производителност и дълготрайна надеждност.

КЛЮЧОВИ ПРЕДИМСТВА НА ПРЕВОЗНОТО СРЕДСТВО



Надеждно захранване

Надеждна мощност за минимизиране времето на неизправности



Стандартна устойчивост на вибрации

За непрекъснати приложения с многократни стартирания и основни изисквания за вибрации



Оригинална резервна част

Отговаря на всички изисквания на производителите на превозни средства



Разработен в Германия

Разработен с прецизност от експерти в Германия



Произведено в Европа

Произведен по най-високите европейски стандарти, осигуряващи най-доброто качество на производството

PROMOTIVE SLI

566047051K182

ТЕХНИЧЕСКИ ДАННИ

Капацитет:	66 Ah	ССА:	510 A
Напрежение:	12 V	Размери (Д/Ш/В):	278/175/190
Размер на кутията:	H6	Кратък код:	D33
УК-Код:	-	ETN:	566047051
Тегло с течност:	15,8 kg	Основно задържане:	B03
Разположение на полюсите:	0	Тип клеми:	1

ЧЕРТЕЖИ

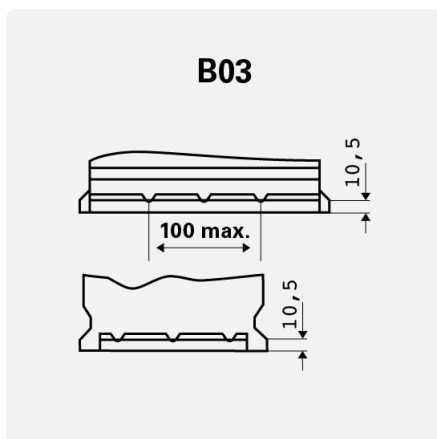

Основно задържане

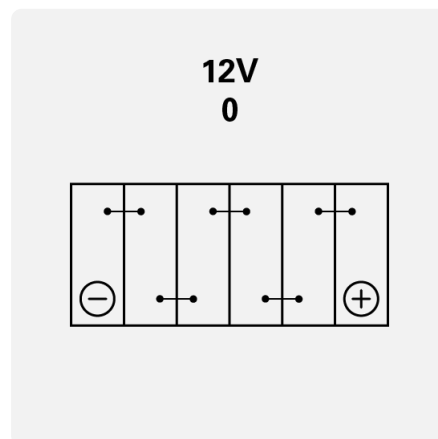

Разположение на полюсите

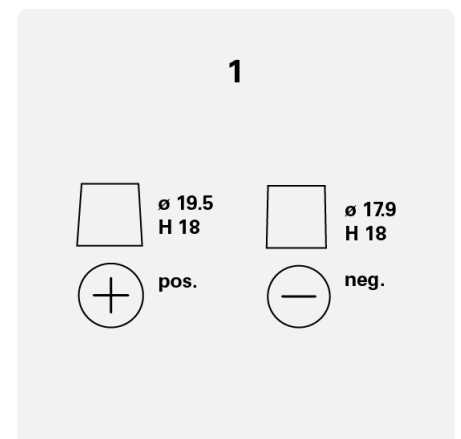

Тип клеми