



Til urban distribution, landbrug og byggeanvendelser.

VARTA ProMotive SLI er bygget til at levere den pålidelige startkraft, du kan stole på. Konstrueret som originalt reservedel, sikrer det, at køretøjet altid er klar til at arbejde, dag ud og dag ind. VARTA-batterier opfylder alle standarder fra OE-producenter. Konstrueret i Tyskland leverer VARTA-batterier præcisionsydelse og langvarig pålidelighed.

KØRETØJETS NØGLEFORDEL



Pålidelig energi til minimering af nedetid

Pålidelig strøm for at minimere nedetid



Standard vibrationsmodstand

Til kontinuerlige multistart-applikationer med grundlæggende vibrationskrav



Originale reservedel

Opfylder alle OE-kriterier fra den køretøjsfabrikant



Udviklet i Tyskland

Designet med præcision og ekspertise i Tyskland



Fremstillet i Europa

Produceret efter de højeste europæiske standarder, der sikrer fremstilling i verdensklasse

PROMOTIVE SLI

566047051K182

TEKNISKE INFORMATIONER

Batterikapacitet:	66 Ah	Koldstartsstrøm:	510 A
Spænding:	12 V	Dimensioner (L/B/H):	278/175/190
Kabinetstørrelse:	H6	Kort kode:	D33
UK kode:	-	ETN:	566047051
Vægt (tom):	15,8 kg	Bund fastholdelse:	B03
Polstilling:	0	Poltype:	1

TEGNINGER

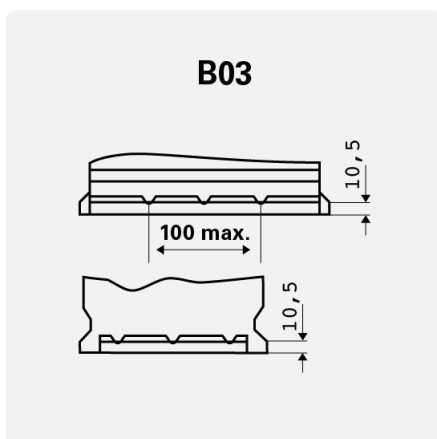

Bund fastholdelse



Polstilling

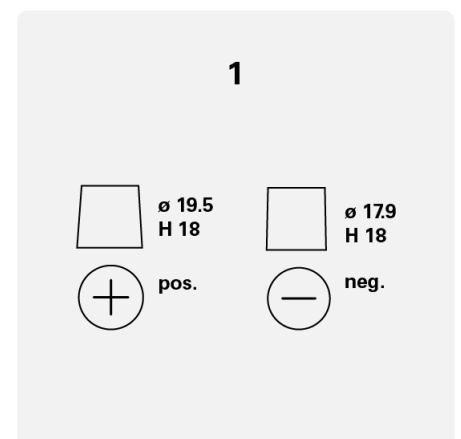

Poltype