



## VARTA BLACK dynamic

### Die wesentlichen Vorteile



Entspricht höchsten deutschen Qualitätsstandards



Gitter für zuverlässige Startleistung, schnelle Ladefähigkeit und hohe Korrosionsbeständigkeit.



Erfüllt die Anforderungen der Erstausrüster als passendes Ersatzteil

Für weitere Informationen [varta-automotive.com](http://varta-automotive.com)

### BESTELLINFORMATION

Europäische Typ-Nr. (ETN):	540406034
Artikel-Nummer:	5404060343122
Kurzbezeichnung:	A16
Strichcode:	4016987143599
UK-Code:	202
Verpackungseinheit:	1
Palette / Karton:	72

### TECHNISCHE INFORMATION

Spannung [V]:	12	Bodenleiste:	B13
Batterie-Kapazität [Ah]:	40	Schaltung:	0
Kälteprüfstrom EN [A]:	340	Polart:	1
Länge [mm]:	175	Gehäusegröße:	H3/LN0
Breite [mm]:	175	Gewicht gug (kg):	9,88
Höhe [mm]:	190		

# ZEICHNUNGEN

**B13**

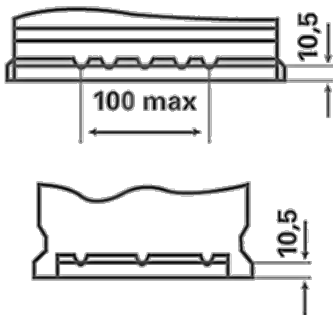

**0**



**1**

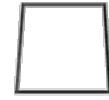

ø 19,5  
H 18



ø 17,9  
H 18



pos.

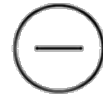

neg.