



## VARTA BLACK dynamic

### Die wesentlichen Vorteile



Entspricht höchsten deutschen Qualitätsstandards



Gitter für zuverlässige Startleistung, schnelle Ladefähigkeit und hohe Korrosionsbeständigkeit.



Erfüllt die Anforderungen der Erstausrüster als passendes Ersatzteil

Für weitere Informationen [varta-automotive.com](http://varta-automotive.com)

### BESTELLINFORMATION

|                            |               |
|----------------------------|---------------|
| Europäische Typ-Nr. (ETN): | 545412040     |
| Artikel-Nummer:            | 5454120403122 |
| Kurzbezeichnung:           | B19           |
| Strichcode:                | 4016987119365 |
| UK-Code:                   | 012           |
| Verpackungseinheit:        | 1             |
| Palette / Karton:          | 72            |

### TECHNISCHE INFORMATION

|                          |     |                   |        |
|--------------------------|-----|-------------------|--------|
| Spannung [V]:            | 12  | Bodenleiste:      | B13    |
| Batterie-Kapazität [Ah]: | 45  | Schaltung:        | 0      |
| Kälteprüfstrom EN [A]:   | 400 | Polart:           | 1      |
| Länge [mm]:              | 207 | Gehäusegröße:     | H4/LN1 |
| Breite [mm]:             | 175 | Gewicht gug (kg): | 11,43  |
| Höhe [mm]:               | 190 |                   |        |

# ZEICHNUNGEN

**B13**

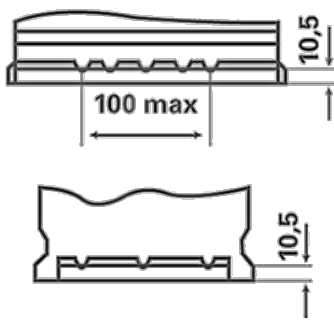

**0**

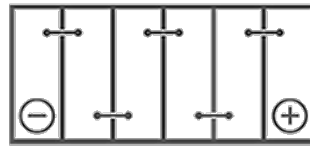

**1**

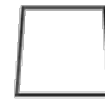

ø 19,5  
H 18

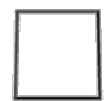

ø 17,9  
H 18



pos.

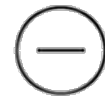

neg.