



VARTA BLACK dynamic

Die wesentlichen Vorteile



Entspricht höchsten deutschen Qualitätsstandards



Gitter für zuverlässige Startleistung, schnelle Ladefähigkeit und hohe Korrosionsbeständigkeit.



Erfüllt die Anforderungen der Erstausrüster als passendes Ersatzteil

Für weitere Informationen varta-automotive.com

BESTELLINFORMATION

Europäische Typ-Nr. (ETN):	553401050
Artikel-Nummer:	5534010503122
Kurzbezeichnung:	C11
Strichcode:	4016987143612
UK-Code:	065
Verpackungseinheit:	1
Palette / Karton:	63

TECHNISCHE INFORMATION

Spannung [V]:	12	Bodenleiste:	B13
Batterie-Kapazität [Ah]:	53	Schaltung:	0
Kälteprüfstrom EN [A]:	500	Polart:	1
Länge [mm]:	242	Gehäusegröße:	T5/LNB2
Breite [mm]:	175	Gewicht gug (kg):	13,27
Höhe [mm]:	175		

ZEICHNUNGEN

B13

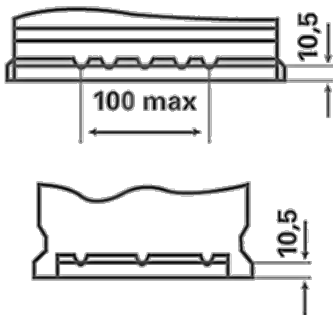

0

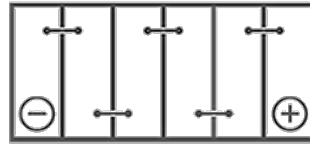

1

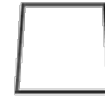

ø 19,5
H 18



ø 17,9
H 18



pos.

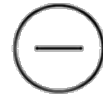

neg.