



VARTA BLUE dynamic

Die wesentlichen Vorteile



Entspricht höchsten deutschen Qualitätsstandards



Gitter für zuverlässige Startleistung, schnelle Ladefähigkeit und hohe Korrosionsbeständigkeit.



Erfüllt als Originalersatzteil alle Kriterien der Automobilhersteller

Für weitere Informationen varta-automotive.com

BESTELLINFORMATION

Europäische Typ-Nr. (ETN):	560127054
Artikel-Nummer:	5601270543132
Kurzbezeichnung:	D43
Strichcode:	4016987119518
UK-Code:	077
Verpackungseinheit:	1
Palette / Karton:	63

TECHNISCHE INFORMATION

Spannung [V]:	12	Bodenleiste:	B13
Batterie-Kapazität [Ah]:	60	Schaltung:	1
Kälteprüfstrom EN [A]:	540	Polart:	1
Länge [mm]:	242	Gehäusegröße:	H5R/LN2R
Breite [mm]:	175	Gewicht gug (kg):	14,34
Höhe [mm]:	190		

B13

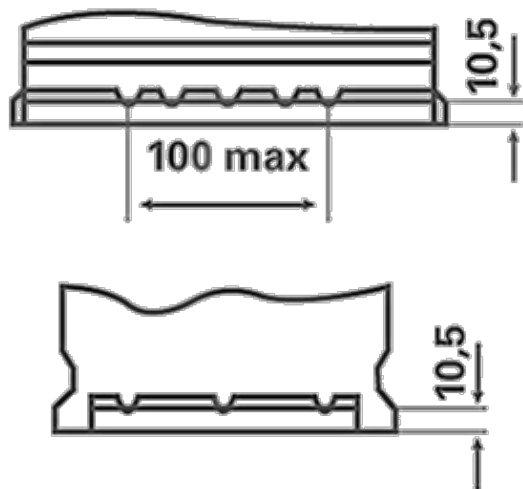

1

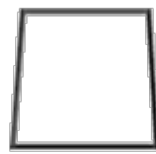

\varnothing 19,5
H 18

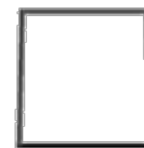

\varnothing 17,9
H 18



pos.



neg.