



VARTA BLACK dynamic

Die wesentlichen Vorteile



Entspricht höchsten deutschen Qualitätsstandards



Gitter für zuverlässige Startleistung, schnelle Ladefähigkeit und hohe Korrosionsbeständigkeit.



Erfüllt die Anforderungen der Erstausrüster als passendes Ersatzteil

Für weitere Informationen varta-automotive.com

BESTELLINFORMATION

| | |
|----------------------------|---------------|
| Europäische Typ-Nr. (ETN): | 570409064 |
| Artikel-Nummer: | 5704090643122 |
| Kurzbezeichnung: | E13 |
| Strichcode: | 4016987119426 |
| UK-Code: | 096 |
| Verpackungseinheit: | 1 |
| Palette / Karton: | 48 |

TECHNISCHE INFORMATION

| | | | |
|--------------------------|-----|-------------------|--------|
| Spannung [V]: | 12 | Bodenleiste: | B13 |
| Batterie-Kapazität [Ah]: | 70 | Schaltung: | 0 |
| Kälteprüfstrom EN [A]: | 640 | Polart: | 1 |
| Länge [mm]: | 278 | Gehäusegröße: | H6/LN3 |
| Breite [mm]: | 175 | Gewicht gug (kg): | 16,6 |
| Höhe [mm]: | 190 | | |

ZEICHNUNGEN

B13

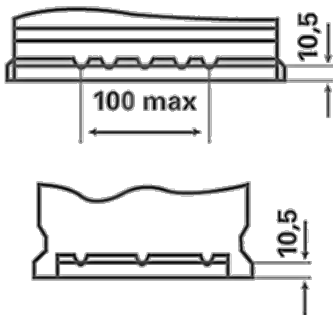

0

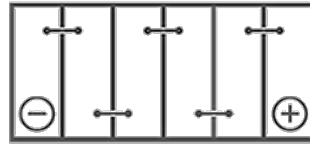

1

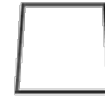

ø 19,5
H 18



ø 17,9
H 18



pos.

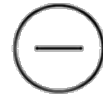

neg.