



Für Wohnmobile, Wohnwagen und Boote mit hohem Energiebedarf.

Die Professional AGM-Batterie ist darauf ausgelegt, Off-Grid-Abenteurer zu unterstützen und bietet außergewöhnliche Leistung und Zuverlässigkeit über längere Zeiträume. Eine Batterie, die mitkommt und die Freiheit bietet, weiter zu erkunden und länger zu bleiben. Entwickelt in Deutschland, liefern VARTA-Batterien präzise Leistung und langanhaltende Zuverlässigkeit.

DIE WESENTLICHEN VORTEILE



**Bis zu 6-fache
Zykluslebensdauer**

Bis zu 6x Zykluslebensdauer im Vergleich zu einer herkömmlichen Batterie



Doppelfunktionale Leistung

Ideal für Zweifachstromversorgung (Start und allgemeine Stromversorgung)



Entwickelt in Deutschland

Mit Präzision und Fachwissen in Deutschland entwickelt.



Hergestellt in Deutschland

Höchste Qualität, Best-in-Class-Produktion



Wartungsfrei

Wartungsfreie Batterie, die für eine zuverlässige Leistung Ihres Fahrzeugs ausgelegt ist.

TECHNISCHE INFORMATION

Batterie-Kapazität:	50 Ah	CCA:	540 A
Spannung:	12 V	Dimensionen (L/W/H):	207/175/190
Gehäusegröße:	H4/L1	Kurzbezeichnung:	LA50
UK-Code:	012AGM	ETN:	840050054
Gewicht gug (kg):	14,72 kg	Halt der Basis:	B13
Polanordnung:	0	Poltyp:	1

ZEICHNUNGEN

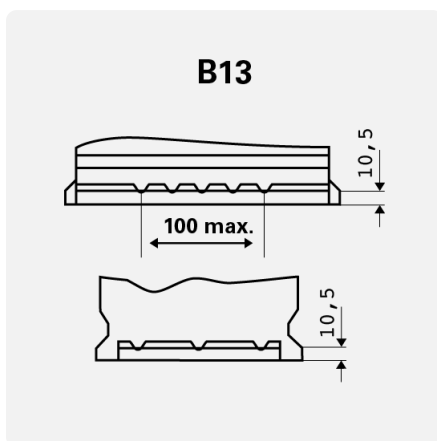

Halt der Basis



Polanordnung

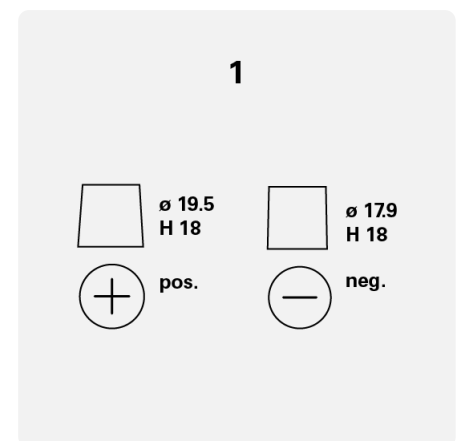

Poltyp