



Για αστικές διανομές, γεωργικές και κατασκευαστικές εφαρμογές.

Η VARTA ProMotive SLI έχει σχεδιαστεί για να παρέχει αξιόπιστη ισχύ εκκίνησης στην οποία μπορείτε να βασιστείτε. Σχεδιασμένη ως αυθεντικό ανταλλακτικό OE, εξασφαλίζει ότι το όχημα είναι πάντα έτοιμο να δουλέψει, μέρα με τη μέρα. Οι μπαταρίες VARTA πληρούν όλα τα πρότυπα των κατασκευαστών OE. Σχεδιασμένες στη Γερμανία, οι μπαταρίες VARTA προσφέρουν απόδοση ακριβείας και μακροχρόνια αξιοπιστία.

ΠΛΕΟΝΕΚΤΗΜΑ ΚΛΕΙΔΙΟΥ ΟΧΗΜΑΤΟΣ



Αξιόπιστη ισχύς

Αξιόπιστη ενέργεια για την ελαχιστοποίηση του χρόνου εκτός λειτουργίας



Τυπική αντοχή σε κραδασμούς

Για συνεχείς εφαρμογές πολλαπλών εκκινήσεων με βασικές απαιτήσεις αντοχής στις δονήσεις



Ανταλλακτικό γνήσιου εξοπλισμού

Πληροί όλα τα κριτήρια OE του κατασκευαστή



Κατασκευασμένο στη Γερμανία

Σχεδιασμένο με ακρίβεια και Γερμανική τεχνογνωσία



Κατασκευάζεται στην Ευρώπη

Παραγωγή σύμφωνα με τα υψηλότερα ευρωπαϊκά πρότυπα εξασφαλίζοντας κορυφαία ποιότητα

PROMOTIVE SLI

630052100K182

ΤΕΧΝΙΚΕΣ ΠΛΗΡΟΦΟΡΙΕΣ

Χωρητικότητα της μπαταρίας:	130 Ah	Ρεύμα απόδοσης σε χαμηλή θερμοκρασία, EN:	1000 A
Τάση:	12 V	Διαστάσεις (Μ/Π/Υ):	514/175/210
Μέγεθος θήκης:	MAC110	Short Code:	J10
UK-Code:	615UR	ETN:	630052100
Βάρος (κενή):	35,46 kg	Συγκράτηση βάσης:	B03
Σχέδιο:	3	Πόλαρτ:	1

ΣΧΕΔΙΑΓΡΑΜΜΑΤΑ

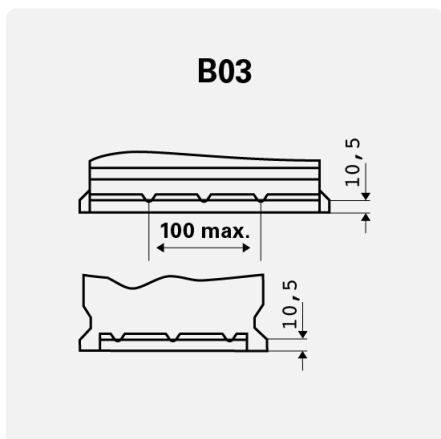

Συγκράτηση βάσης

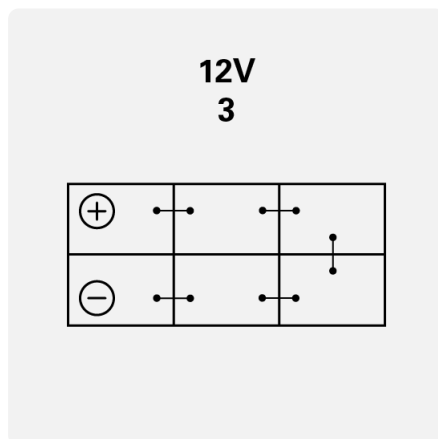

Σχέδιο

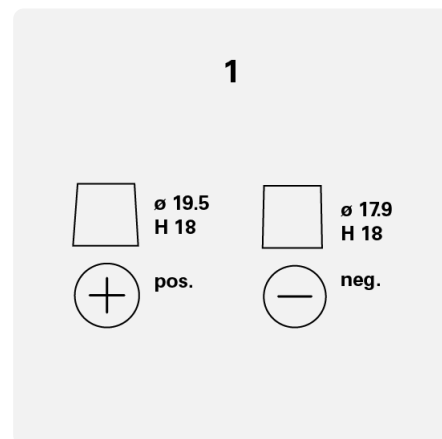

Πόλαρτ