



## VARTA BLACK dynamic

### Beneficio clave del vehículo



Diseñada según los más altos estándares alemanes



Rejilla PowerFrame® patentada para la máxima potencia de arranque, una recarga rápida y mayor resistencia a la corrosión.



Cumple con los requisitos del equipo original como pieza de repuesto adecuada

Para más información visite [varta-automotive.com](http://varta-automotive.com)

## INFORMACIÓN PARA PEDIDOS

<b>Código Europeo (ETN):</b>	553401050
<b>N° artículo:</b>	5534010503122
<b>Referencia Comercial:</b>	C11
<b>Código de barras:</b>	4016987143612
<b>Código UK:</b>	065
<b>Unidad de embalaje:</b>	1
<b>Unidades por palet:</b>	63

## INFORMACIÓN TÉCNICA

<b>Tensión [V]:</b>	12	<b>Base Hold-down:</b>	B13
<b>Capacidad de batería [Ah]:</b>	53	<b>Diseño:</b>	0
<b>Corriente de prueba en frío, NE [A]:</b>	500	<b>Tipos de terminales:</b>	1
<b>Longitud [mm]:</b>	242	<b>Tamaño de la carcasa:</b>	T5/LNB2
<b>Ancho [mm]:</b>	175	<b>Peso llena y cargada (kg):</b>	13,27
<b>Altura [mm]:</b>	175		

# PLANOS

**B13**

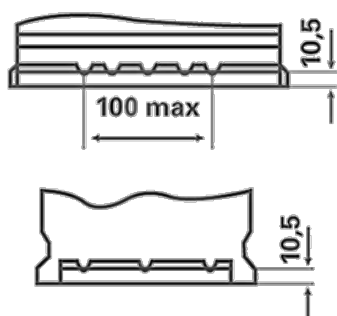

**0**

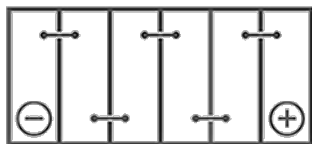

**1**

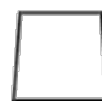

ø 19,5  
H 18



ø 17,9  
H 18



pos.



neg.