



BENEFICIO CLAVE DEL VEHÍCULO



Preparado para xEV

Garantizando la seguridad y fiabilidad necesarias para dar respuesta a todas las demandas actuales y futuras de los vehículos.



Arranque Parada

El mejor rendimiento del sistema Start-stop para obtener el máximo ahorro de combustible, dado que el sistema Start-stop se utiliza con mucha frecuencia.



Reciclaje

90% reciclada: el 90% de una batería AGM de VARTA de nueva producción es plomo reciclado.



Repuestos originales

Los Recambios Originales garantizan que la batería de sustitución tenga la misma calidad que la original.



Tecnología patentada PowerFrame[®]

Rejilla PowerFrame[®] patentada para la máxima potencia de arranque, una recarga rápida y mayor resistencia a la corrosión.

SILVER DYNAMIC AGM

560901068J382

INFORMACIÓN TÉCNICA

Capacidad de batería:	60 Ah	Corriente de prueba en frío, NE:	680 A
Tensión:	12 V	Dimensiones (l/a/a):	242/175/190
Tamaño de la carcasa:	H5/LN2	Short Code:	A8
UK-Code:	027AGM	ETN:	560901068
Peso llena y cargada (kg):	17,5 kg	Sujeción de la base:	B13

PLANOS

B13

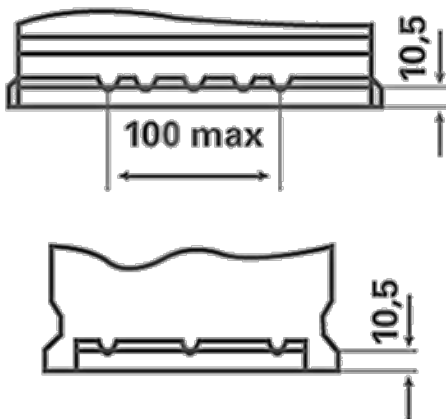

0

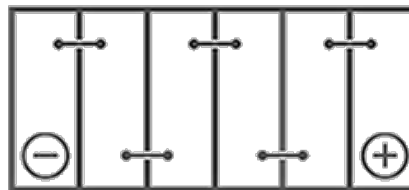

1



3

