

DYNAMIC EFB

550500055K262



Véhicules avec technologie Start-Stop et besoins énergétiques accrus.

La batterie VARTA Dynamic EFB est le choix idéal pour les conducteurs qui privilégient la fiabilité. Conçue pour les véhicules avec technologie Start-Stop et caractéristiques électroniques standards, elle offre une puissance de démarrage supplémentaire pour des démarrages en toute confiance, avec une durée de vie deux fois supérieure à celle d'une batterie conventionnelle. Performance fluide et constante à chaque conduite. Les batteries VARTA respectent toutes les normes des fabricants d'équipements d'origine. Conçues en Allemagne, les batteries VARTA offrent des performances précises et une fiabilité durable.

AVANTAGE CLÉ DU VÉHICULE



Start-Stop

Meilleures performances de démarrage Start-Stop pour une économie de carburant maximale, car le système Start-Stop peut être utilisé aussi souvent que possible



2x Durée de vie

Cycle de vie 2x supérieur par rapport à une batterie conventionnelle



Performance fiable

Puissance fiable pour les véhicules équipés de systèmes Start-Stop d'entrée de gamme



Pièce de rechange d'origine

Répond à tous les critères OE du constructeur de véhicules



Conçue en Allemagne

Conçue avec précision et expertise en Allemagne



Sans entretien

Batterie sans entretien conçue pour offrir des performances fiables à votre véhicule.

DYNAMIC EFB

550500055K262

INFORMATIONS TECHNIQUES

| | | | |
|------------------------|---------------|------------------------------|--------------------|
| Capacité de batterie: | 50 Ah | Courant d'essai à froid, NE: | 550 A |
| Tension: | 12 V | Dimensions (L//H): | 207/175/190 |
| Dimensions du boîtier: | H4/L1 | Short Code: | N50 |
| UK-Code: | 012EFB | ETN: | 550500055 |
| Poids remplie chargée: | - | Maintien de la base: | B13 |
| Disposition: | 0 | Types de bornes: | 1 |

SCHÉMAS TECHNIQUES

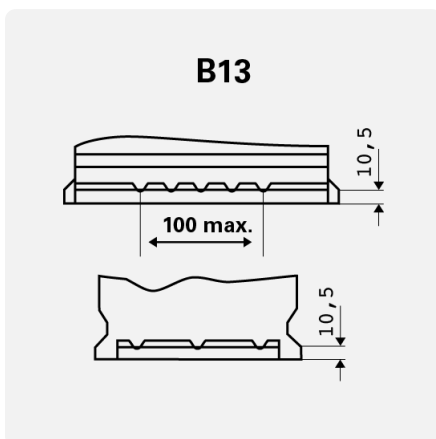

Maintien de la base

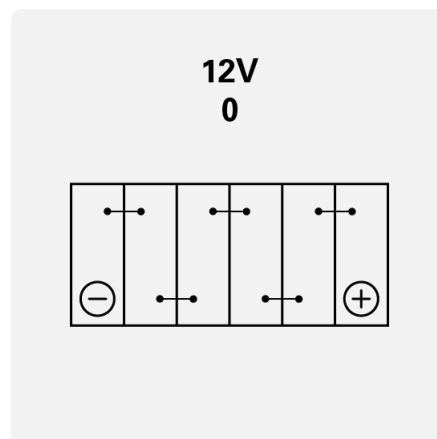

Disposition

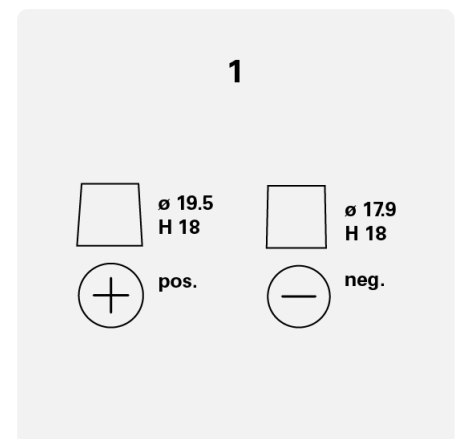

Types de bornes