



Veicoli con tecnologia Start-Stop e esigenze energetiche aumentate.

La VARTA Dynamic EFB è la scelta perfetta per i conducenti che apprezzano l'affidabilità. Progettata per veicoli con tecnologia Start-Stop e funzionalità elettroniche standard, offre maggiore potenza di avviamento per partenze sicure, supportata da una durata doppia rispetto a una batteria convenzionale. Prestazioni fluide e costanti ad ogni viaggio. Le batterie VARTA soddisfano tutti gli standard dei produttori di equipaggiamenti originali. Progettate in Germania, le batterie VARTA offrono prestazioni precise e affidabilità duratura.

VANTAGGIO CHIAVE DEL VEICOLO



Avvio Arresto

Le migliori prestazioni del sistema Start-Stop per il massimo risparmio di carburante – grazie alla possibilità di attivare il sistema Start-Stop con la massima frequenza possibile



2x ciclo di vita

Ciclo di vita 2 volte superiore rispetto a una batteria convenzionale



Prestazioni affidabili

Potenza affidabile per veicoli con sistemi Start-Stop base



Ricambio originale

Rispetta tutti i criteri OE del produttore di veicoli



Progettato in Germania

Progettato con precisione e competenza in Germania



Esente da manutenzione

Batteria esente da manutenzione, progettata per offrire prestazioni affidabili per il tuo veicolo.

DYNAMIC EFB

605500095K262

INFORMAZIONI TECNICHE

Batteria-Capacità:	105 Ah	Corrente prova a freddo, EN:	950 A
Tensione:	12 V	Dimensioni (L/L/A):	394/175/190
Dimensioni scatola batteria:	L6/H9	Short Code:	N105
UK-Code:	-	ETN:	605500095
Peso batteria carica:	26,07 kg	Fissaggio della base:	B13
Disposizione:	0	Tipi di terminali:	1

DISEGNI

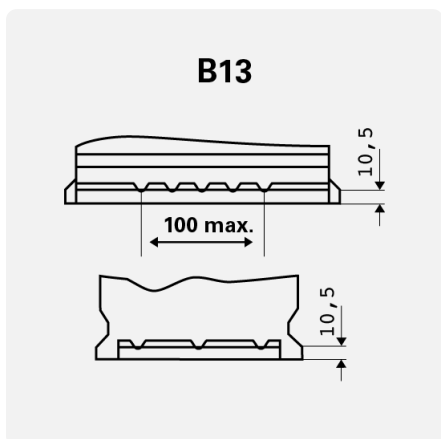

Fissaggio della base

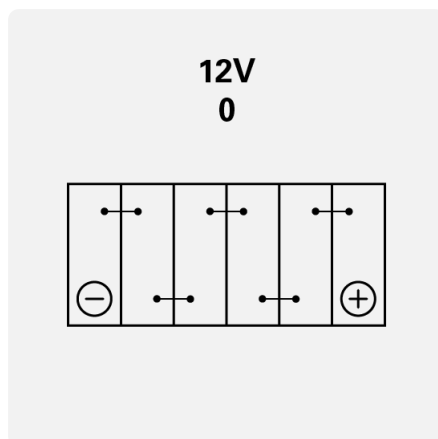

Disposizione

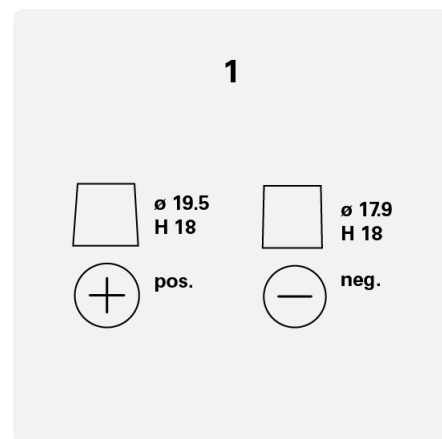

Tipi di terminali