



**Pojazdy konwencjonalne bez systemu start-stop i z podstawowym zapotrzebowaniem energetycznym.**

VARTA Dynamic SLI to akumulator bezobsługowy. Zapewnia najwyższą wydajność. Wyprodukowany z wykorzystaniem sprawdzonej technologii, oferuje długotrwałą moc i niezawodność, co czyni go idealnym wyborem dla pojazdów konwencjonalnych.

## KLUCZOWE KORZYŚCI DLA POJAZDU



### Niezawodna moc

Moc dla pojazdów ze standardowym wyposażeniem i bez systemu Start-Stop



### Oryginalna część zamienna

Spełnia wszystkie kryteria OE producentów pojazdów



### Zaprojektowany w Niemczech

Precyzyjnie zaprojektowany w Niemczech



### Bezobsługowe

Akumulator bezobsługowy

# DYNAMIC SLI

# 544401042K262

## INFORMACJE TECHNICZNE

Pojemność akumulatora:	<b>44 Ah</b>	Prąd rozruchu wg EN:	<b>420 A</b>
Napięcie:	<b>12 V</b>	Wymiary (dł./szer./wys.):	<b>175/175/190</b>
Skrzynka:	<b>H3/L0</b>	Short Code:	<b>B36</b>
UK-Code:	<b>202</b>	ETN:	<b>544401042</b>
Waga:	<b>10,46 kg</b>	Docisk podstawy:	<b>B13</b>
Układ biegunów:	<b>0</b>	Typ biegunów:	<b>1</b>

## RYSUNKI

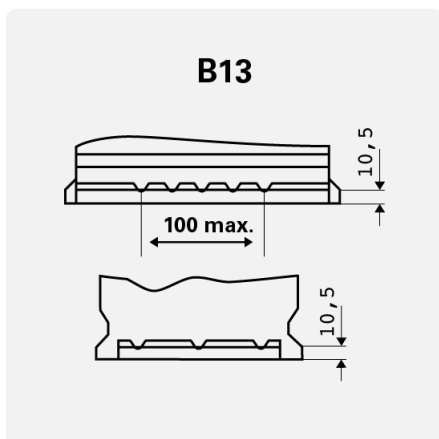

Docisk podstawy

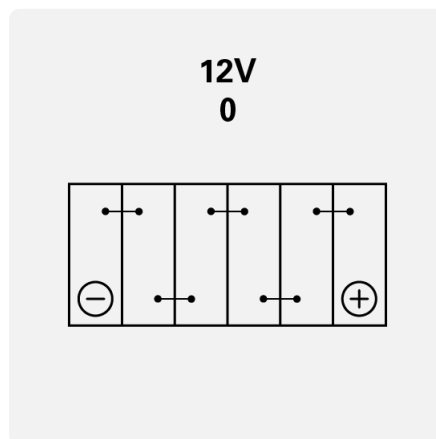

Układ biegunów

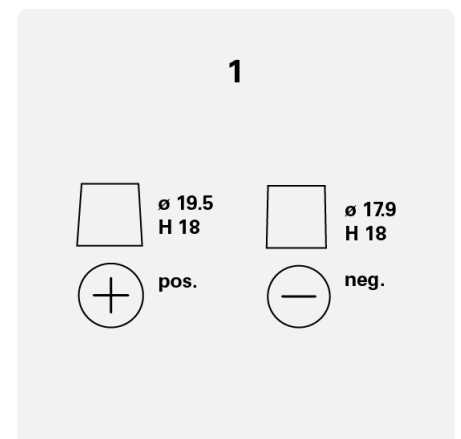

Typ biegunów