



VARTA BLUE dynamic EFB

Principais benefícios da bateria



Preparada para sistemas start-stop básicos.



Desenvolvida segundo os mais elevados padrões alemães.



Para uma potência de arranque fiável, carregamento rápido e resistência à corrosão.



Bateria fabricada de acordo com os padrões e especificações do fabricante original (OE)

Para mais informações visite varta-automotive.pt

INFORMAÇÃO DA ORDEM DE COMPRA

Código Europeu (ETN):	550500055
Nº artigo:	550500055D842
Referência Comercial:	N50
Código de barras:	4016987165881
Referência UK:	012EFB
Unidades por embalagem:	1
Palete ou caixa:	63

INFORMAÇÕES TÉCNICAS

Tensão [V]:	12	Base Hold-down:	B13
Capacidade da bateria [Ah]:	50	Layout:	0
Corrente de ensaio a frio EN [A]:	550	Tipos de terminais:	1
Comprimento [mm]:	207	Tamanho da caixa:	H4/LN1
Largura [mm]:	175	Peso (sem líquido):	
Altura [mm]:	190		

B13

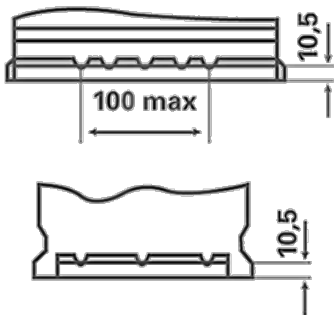

0

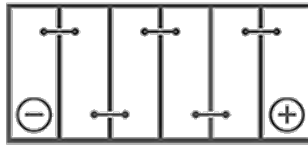

1

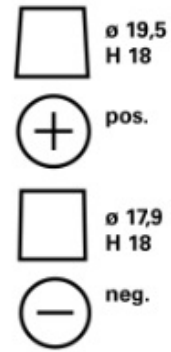

3

