



VARTA BLUE dynamic

Principais benefícios da bateria



Desenvolvida segundo os mais elevados padrões alemães.



Para uma potência de arranque fiável, carregamento rápido e resistência à corrosão.



Bateria fabricada de acordo com os padrões e especificações do fabricante original (OE)

Para mais informações visite varta-automotive.pt

INFORMAÇÃO DA ORDEM DE COMPRA

Código Europeu (ETN):	560408054
Nº artigo:	5604080543132
Referência Comercial:	D24
Código de barras:	4016987119501
Referência UK:	027
Unidades por embalagem:	1
Palete ou caixa:	63

INFORMAÇÕES TÉCNICAS

Tensão [V]:	12	Base Hold-down:	B13
Capacidade da bateria [Ah]:	60	Layout:	0
Corrente de ensaio a frio EN [A]:	540	Tipos de terminais:	1
Comprimento [mm]:	242	Tamanho da caixa:	H5/LN2
Largura [mm]:	175	Peso (sem líquido):	15,00
Altura [mm]:	190		

B13

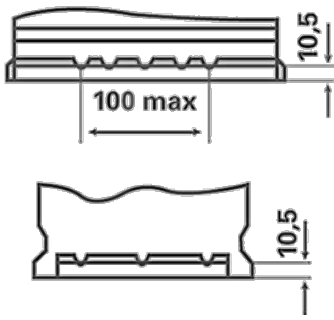

0

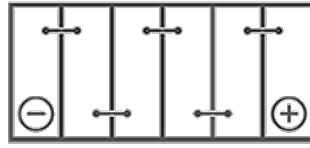

1

