



## Para distribuição urbana, aplicações agrícolas e de construção.

A VARTA ProMotive SLI foi concebida para fornecer a potência de arranque em que podes confiar. Projetada como uma peça de substituição original, garante que o veículo está sempre pronto para trabalhar, dia após dia. As baterias VARTA cumprem todos os requisitos dos fabricantes de equipamentos originais. Fabricadas na Alemanha, as baterias VARTA oferecem um desempenho preciso e uma fiabilidade duradoura.

## PRINCIPAIS BENEFÍCIOS DA BATERIA



### Energia fiável

Potência fiável para minimizar o tempo de inatividade.



### Resistência padrão à vibração

Para aplicações de arranque múltiplo contínuo com requisitos básicos de resistência às vibrações.



### Peça sobressalente de equipamento original

Cumre todos os critérios OE do fabricante de veículos.



### Projetada na Alemanha

Desenvolvida com precisão e excelência na Alemanha.



### Fabricada na Europa

Produzida em conformidade com os mais elevados padrões europeus, garantindo a melhor qualidade de fabrico na sua categoria.

## INFORMAÇÕES TÉCNICAS

Capacidade da bateria:	<b>120 Ah</b>	Corrente de ensaio a frio EN:	<b>760 A</b>
Tensão:	<b>12 V</b>	Dimensões (C/L/A):	<b>510/175/235</b>
Tamanho da caixa:	<b>MAC120</b>	Short Code:	<b>I16</b>
UK-Code:	-	ETN:	<b>620109076</b>
Peso (sem líquido):	<b>35,12 kg</b>	Retenção da base:	<b>B03</b>
Polaridade:	<b>4</b>	Tipos de terminais:	<b>1</b>

## DESENHOS

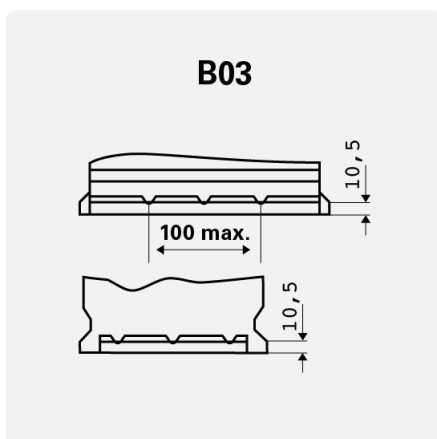

Retenção da base

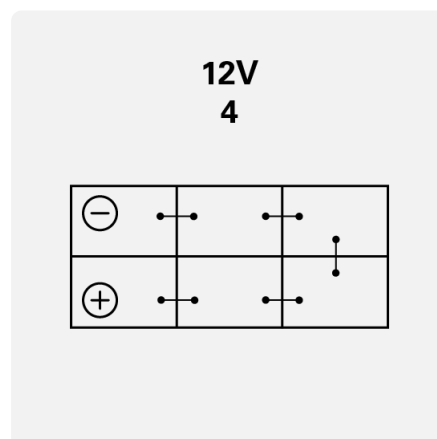

Polaridade

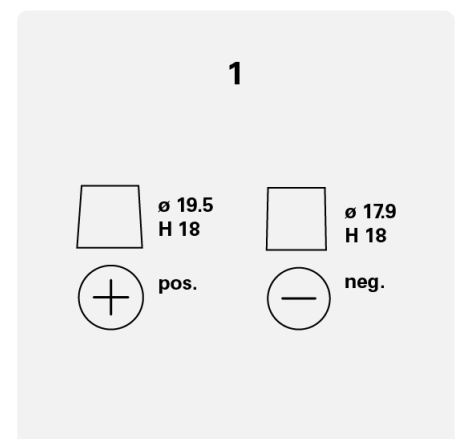

Tipos de terminais