



Para autocaravanas, caravanas e embarcações com as mais elevadas exigências energéticas.

A nova bateria Professional Li-Ion foi projetada para alimentar equipamentos elétricos, oferecendo conforto semelhante ao de uma casa. A sua profundidade de descarga (DoD) melhorada oferece ainda mais energia utilizável e um desempenho consistente. O carregamento rápido permite que a bateria atinja 100% em 2 a 3 horas. Além disso, o peso e o tamanho reduzidos tornam-na fácil de manusear e instalar. A função de aquecimento das células integrada e a elevada classe de proteção garantem que a bateria Professional Li-Ion opere de forma eficaz e fiável, mesmo em condições exigentes. A funcionalidade especial da aplicação assegura que se mantenha informado via Bluetooth sobre o estado de carga da bateria, saúde geral, ciclos e utilização, temperatura interna, corrente e alarmes para todas as funções do BMS. As baterias VARTA oferecem desempenho de precisão e fiabilidade duradoura.

PRINCIPAIS BENEFÍCIOS DA BATERIA



20x Ciclo de vida

20x Ciclo de vida em comparação com uma bateria convencional de chumbo-ácido.



Leve

O dobro da energia utilizável com uma poupança de peso de 55%* em comparação com as baterias de chumbo-ácido convencionais avançadas (*H8/L5 com 100 Ah).



Conexão inteligente

Soluções de conectividade inteligentes, incluindo Bluetooth ou CAN-Bus.



Conexão em série e paralelo

Compatível com conexões em série e em paralelo.



Função de aquecimento

Variantes de baixa temperatura com função de aquecimento das células.



Classe de proteção IP67 (50Ah - IP54)

As baterias VARTA possuem um elevado grau de proteção contra a entrada de água e pó, garantindo durabilidade e fiabilidade mesmo em ambientes adversos.



Desenvolvida na Alemanha

Design de precisão para desempenho superior e uma experiência excepcional para o cliente.



Sem manutenção

Bateria isenta de manutenção concebida para proporcionar um desempenho fiável.

INFORMAÇÕES TÉCNICAS

Capacidade da bateria:	100 Ah	Corrente de ensaio a frio EN:	-
Tensão:	12,8 V	Dimensões (C/L/A):	278/175/190
Tamanho da caixa:	H6/L3	Short Code:	LL100LT
UK-Code:	096LIO	ETN:	850100001
Peso (sem líquido):	13 kg	Retenção da base:	B13
Polaridade:	0	Tipos de terminais:	1

DESENHOS

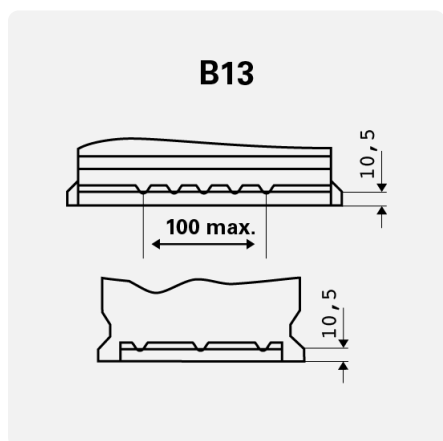

Retenção da base

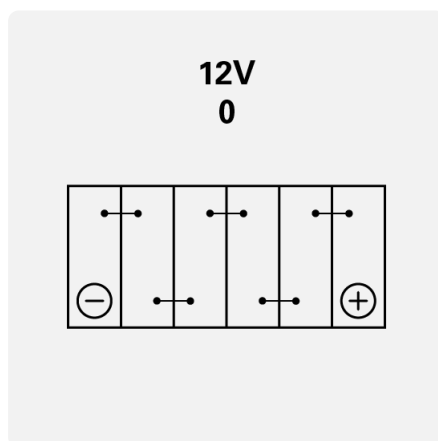

Polaridade

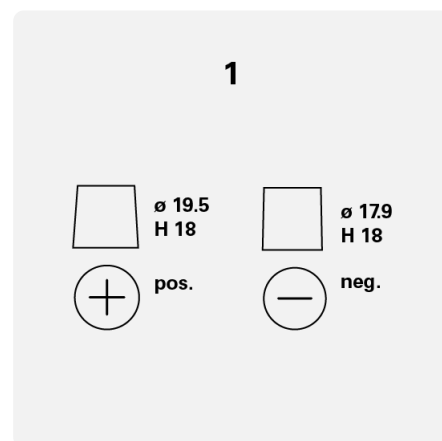

Tipos de terminais