



Pentru mașini de distribuție urbană, aplicații agricole și construcții.

Bateria VARTA ProMotive SLI este construită pentru a furniza puterea de pornire de care poți avea încredere. Proiectată ca piesă de schimb originală, aceasta garantează că vehiculul este întotdeauna pregătit pentru a lucra, zi de zi. Bateriile VARTA îndeplinesc toate standardele producătorilor de autovehicule. Proiectate în Germania, bateriile VARTA oferă performanță precisă și fiabilitate durabilă.

BENEFICIUL CHEII VEHICULULUI



Putere fiabilă

Putere fiabilă pentru a minimiza timpii morți.



Rezistență standard la vibrații

Pentru aplicații cu porniri multiple, în condiții normale de vibrații.



Piesă de schimb de origine

Îndeplinește toate criteriile OE ale producătorilor de vehicule.



Proiectat în Germania

Proiectat cu precizie și expertiză în Germania.



Fabricat în Europa

Produs la cele mai înalte standarde europene, asigurând cea mai bună calitate de fabricație.

INFORMAȚII TEHNICE

Acumulator:	130 Ah	Curent electric test-la-rece, EN:	1000 A
Tensiune:	12 V	Dimensiuni (L/l/h):	514/175/210
Dimensiunea carcasei:	MAC110	Short Code:	J10
UK-Code:	615UR	ETN:	630052100
Greutatea (gol):	35,46 kg	Menținerea bazei:	B03
Aspect:	3	Tipuri de terminale:	1

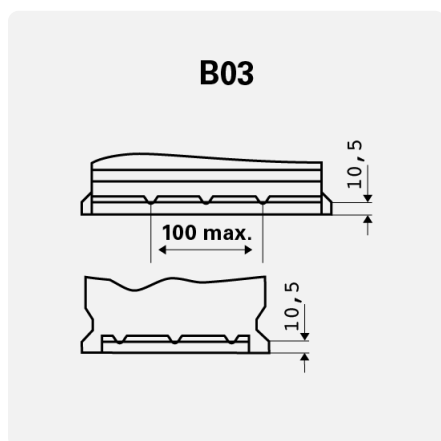
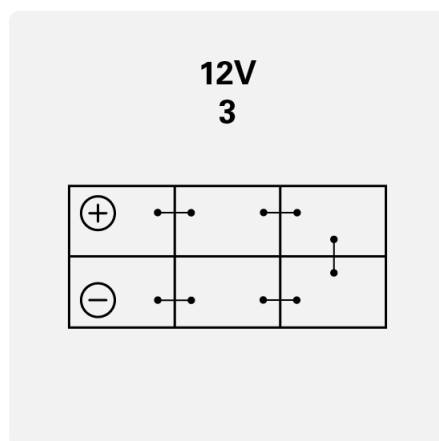
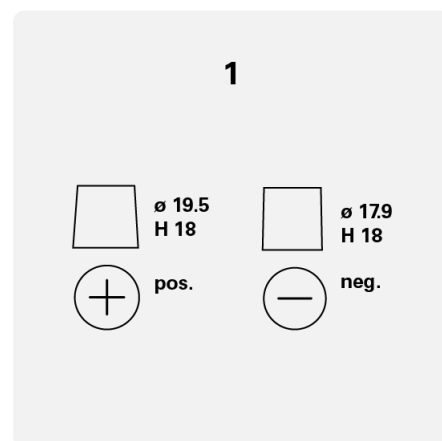
DESENE TEHNICE

Menținerea bazei

Aspect

Tipuri de terminale