



## Pentru mașini de distribuție urbană, aplicații agricole și construcții.

Bateria VARTA ProMotive SLI este construită pentru a furniza puterea de pornire de care poți avea încredere. Proiectată ca piesă de schimb originală, aceasta garantează că vehiculul este întotdeauna pregătit pentru a lucra, zi de zi. Bateriile VARTA îndeplinesc toate standardele producătorilor de autovehicule. Proiectate în Germania, bateriile VARTA oferă performanță precisă și fiabilitate durabilă.

## BENEFICIUL CHEII VEHICULULUI



### Putere fiabilă

Putere fiabilă pentru a minimiza timpii morți.



### Rezistență standard la vibrații

Pentru aplicații cu porniri multiple, în condiții normale de vibrații.



### Piesă de schimb de origine

Îndeplinește toate criteriile OE ale producătorilor de vehicule.



### Proiectat în Germania

Proiectat cu precizie și expertiză în Germania.



### Fabricat în Europa

Produs la cele mai înalte standarde europene, asigurând cea mai bună calitate de fabricație.

## INFORMAȚII TEHNICE

Acumulator:	<b>143 Ah</b>	Curent electric test- la-rece, EN:	<b>950 A</b>
Tensiune:	<b>12 V</b>	Dimensiuni (L/l/h):	<b>514/218/210</b>
Dimensiunea carcasei:	<b>MAC140</b>	Short Code:	<b>K4</b>
UK-Code:	<b>622UR</b>	ETN:	<b>643033095</b>
Greutatea (gol):	<b>39,85 kg</b>	Menținerea bazei:	<b>B03</b>
Aspect:	<b>3</b>	Tipuri de terminale:	<b>1</b>

## DESENE TEHNICE

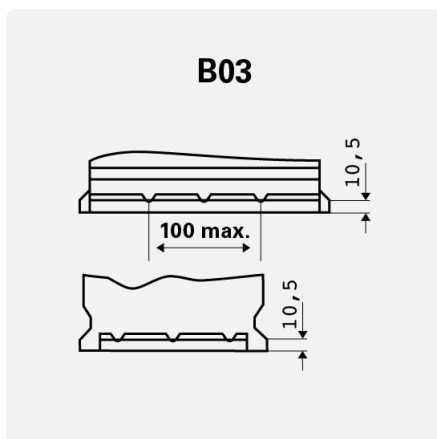

Menținerea bazei

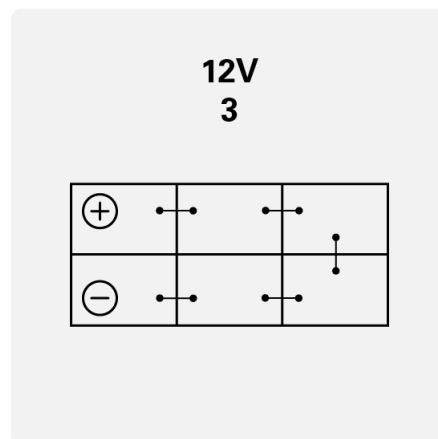

Aspect

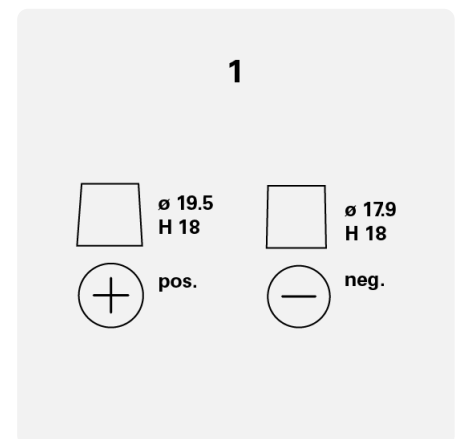

Tipuri de terminale