



## Za mestno distribucijo, kmetijske in gradbene aplikacije.

VARTA ProMotive SLI je zasnovan za zagotavljanje najboljše in zanesljive zagonske moči, na katero se lahko zanesete. Zasnovan kot originalni nadomestni del zagotavlja, da je vozilo vedno pripravljeno za delo, dan za dnev. VARTA akumulatorji izpolnjujejo vse standarde OE proizvajalcev. Narejeni v Nemčiji, VARTA akumulatorji zagotavljajo brezskrbno delovanje in dolgoročno zanesljivost.

## KLJUČNA PREDNOST VOZILA



### Zanesljivo napajanje

Zanesljivo napajanje za zmanjšanje izpadov delovanja.



### Standardna odpornost na vibracije

Za aplikacije z večkratnimi zagoni z osnovnimi zahtevami glede odpornosti na vibracije.



### Originalni nadomestni del

Izpolnjuje vsa merila OE proizvajalca vozil.



### Zasnovano v Nemčiji

Natančno in strokovno zasnovan v Nemčiji.



### Izdelano v Evropi

Proizvedeno v skladu z najvišjimi evropskimi standardi, ki zagotavljajo najboljšo kakovost proizvodnje v svojem razredu.

# PROMOTIVE SLI

# 643033095K182

## TEHNIČNE INFORMACIJE

Zmogljivost baterije:	<b>143 Ah</b>	CCA, EN:	<b>950 A</b>
Napetost:	<b>12 V</b>	Dimenzije (D/Š/V):	<b>514/218/210</b>
Velikost ohišja:	<b>MAC140</b>	Short Code:	<b>K4</b>
UK-Code:	<b>622UR</b>	ETN:	<b>643033095</b>
Teža napolnjena:	<b>39,85 kg</b>	Zadrževanje baze:	<b>B03</b>
Postavitev:	<b>3</b>	Vrste terminalov:	<b>1</b>

## RISBE

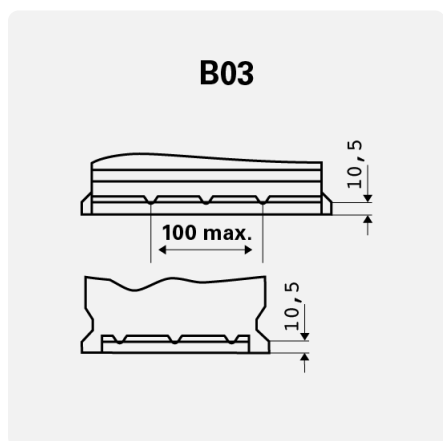

Zadrževanje baze

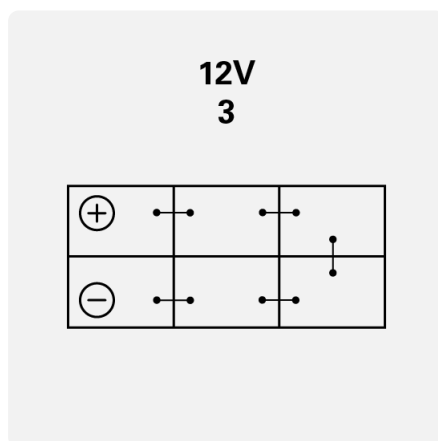

Postavitev

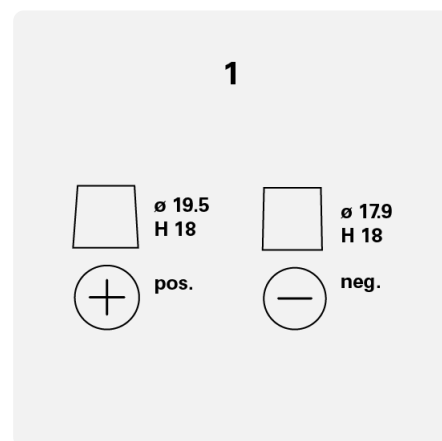

Vrste terminalov