



## Za počitniške prikolice, avtodome in čolne z najvišjimi energijskimi potrebami.

Profesionalna litij-ionska baterija je zasnovana za napajanje električnih naprav, kar zagotavlja prijetno izkušnjo. Izboljšana globina praznjenja (DOD) zagotavlja še večji izkoristek energije in kvalitetno delovanje. Hitro polnjenje omogoča vrnitev na 100% v 2-3 urah. Hkrati znatno zmanjšana teža in velikost olajšata rokovanje in namestitvev. Vgrajena funkcija gretja celic in visok zaščitni razred zagotavljata, da Professional Li-Ion baterija deluje učinkovito in zanesljivo tudi v zahtevnih pogojih. Posebna funkcija aplikacije vam omogoča spremljanje stanja baterije, zdravja, ciklov in uporabe, notranje temperature, toka in alarmiranja za vse funkcije BMS prek Bluetootha. Akumulatorji VARTA zagotavljajo natančno delovanje in dolgoročno zanesljivost.

## KLJUČNA PREDNOST VOZILA



### 20-kratna ciklična življenjska doba

20-kratna ciklična življenjska doba v primerjavi s svinčeno-kislinskim akumulatorjem.



### Lahka izvedba

Dvakrat več uporabne energije in 55 %\* manjša masa v primerjavi z naprednimi konvencionalnimi svinčeno-kislinskimi akumulatorji (\*H8/L5 s kapaciteto 100 Ah).



### Pametna povezava

Možnosti pametne povezave, kot sta Bluetooth ali vodilo CAN.



### Zaporedna in vzporedna vezava

Možnost zaporedne in vzporedne vezave.



### Funkcija ogrevanja

Nizkotemperaturne različice s funkcijo ogrevanja celic.



**Razred zaščite IP67 (50 Ah – IP54)**

Akumulatorji VARTA imajo visoko stopnjo zaščite pred vdorom vode in prahu, kar zagotavlja vzdržljivost in zanesljivost tudi v zahtevnih okoljih.



**Zasnovano v Nemčiji**

Natančna zasnova za izjemno zmogljivost in izjemno uporabniško izkušnjo.



**Brez potrebe po vzdrževanju**

Akumulator brez vzdrževanja, zasnovan tako, da zagotavlja zanesljivo delovanje vašega vozila.

**TEHNIČNE INFORMACIJE**

Zmogljivost baterije:	<b>150 Ah</b>	CCA, EN:	-
Napetost:	<b>12,8 V</b>	Dimenzije (D/Š/V):	<b>353/175/190</b>
Velikost ohišja:	<b>H8/L5</b>	Short Code:	<b>LL150LT</b>
UK-Code:	<b>019LIO</b>	ETN:	<b>850150001</b>
Teža napolnjena:	<b>17 kg</b>	Zadrževanje baze:	<b>B13</b>
Postavitev:	<b>0</b>	Vrste terminalov:	<b>1</b>

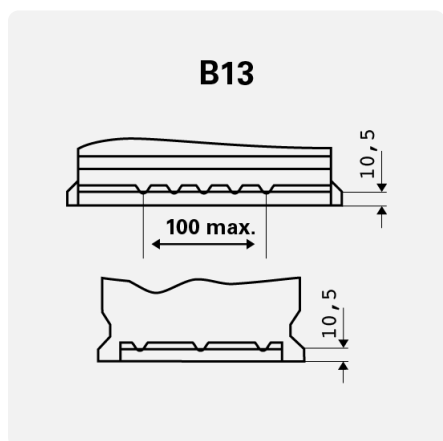
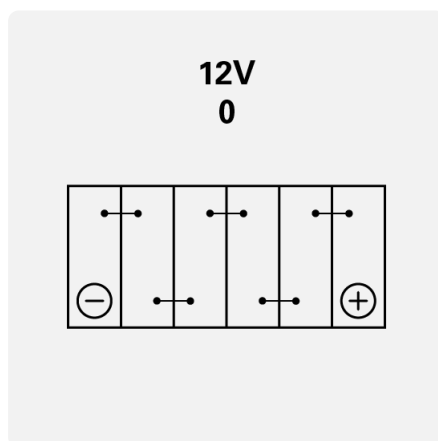
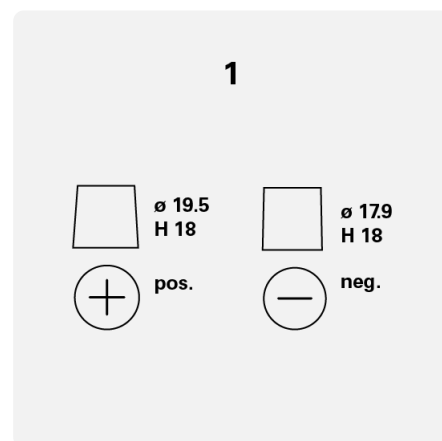
**RISBE**

**Zadrževanje baze**

**Postavitev**

**Vrste terminalov**