



VARTA SILVER dynamic AGM

Fordons nyckelfördel



Garanterar säkerhet och tillförlitlighet för alla nuvarande och framtida fordonskrav



Bästa start/stopp-prestanda för maximal bränsleekonomi – eftersom start/stopp-systemet kan köras så ofta som möjligt



90% återvunnet material – 90 % av ett nyproducerat VARTA AGM-batteri består av återvunnet bly



Originalreservdelar säkerställer att ersättningsbatteriet har samma kvalitet som originalet



Patenterat PowerFrame®-galler för pålitlig startkraft, snabbare återuppladdning och hög korrosionstålighet.

För mer information besök varta-automotive.com

ORDERINFORMATION

| | |
|---------------------------|---------------|
| ETN: | 605901095 |
| Artikelnummer: | 605901095J382 |
| Kortnummer: | A4 |
| Streckkod: | 4016987165546 |
| UK kod: | 020AGM |
| Förpackningsenhet: | 1 |
| Palett: | 36 |

TEKNISK INFORMATION

| | | | |
|-----------------------------------|-----|-------------------------------|--------|
| Volttal [V]: | 12 | Base Hold-down: | B13 |
| Batterikapacitet [Ah]: | 105 | Layout: | 0 |
| Kallstartström CCA EN [A]: | 950 | Terminaltyper: | 1 |
| Längd [mm]: | 394 | Höljets storlek: | H9/LN6 |
| Bredd [mm]: | 175 | Vikt fyllt och laddat: | 29,4 |
| Höjd [mm]: | 190 | | |

B13

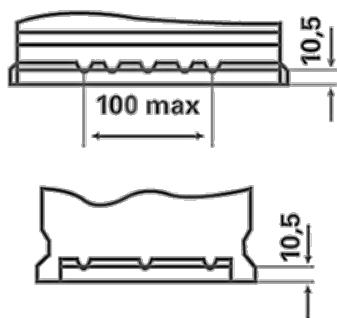

0

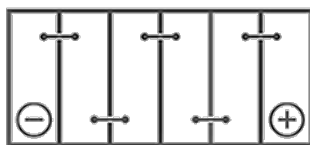

1

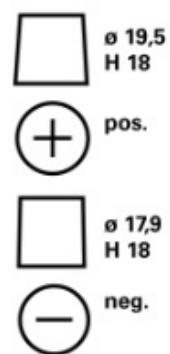

3

